

# Насосы для перекачки бензина «Сириус» и «Сириус комплекс» БАК.11102/БАК.11103    БАК.11104/БАК.11105

## Руководство по эксплуатации

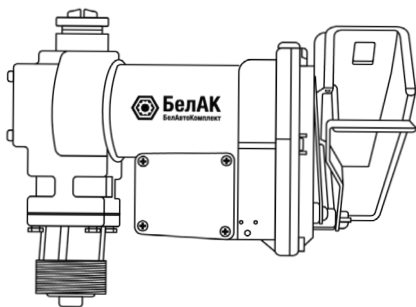

БАК.11102/БАК.11103

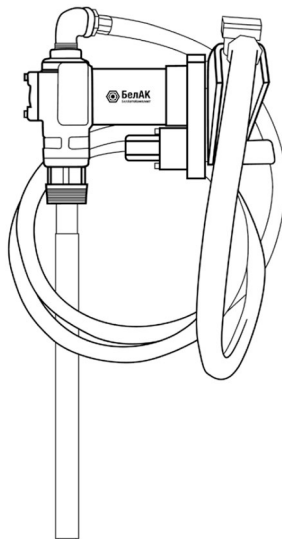

БАК.11104/БАК.11105

Насосы перекачки БелАК® серии «Сириус» — отличное решение для бытовой и коммерческой перекачки лёгких нефтепродуктов. Таких, как: дизельное топливо, бензин, керосин.

Насосы разработаны для подключения к сети электропитания постоянного тока с напряжением 12 либо 24 Вольт, имеют взрывозащищённый корпус, соответствуют стандарту взрывозащиты Ex d IIB T4 Gb.

Опционально комплектуются топливораздаточным пистолетом, счётчиком, шлангами и трубками забора топлива.

Снабжены держателем для ТРП.

Перед использованием изделия внимательно прочтите данное руководство.

## Содержание

Обязательная информация по технике безопасности	3
Монтаж	4
Схема установки в резервуаре	4
Материалы	5
Процесс установки	6
Электрическая проводка. Подсоединение питания насоса	7
Инструкции перед началом работы с проводкой постоянного тока	7
Инструкции по подключению питания насоса	8
Подключение к электрической системе автомобиля	8
Подключение к переносным источникам питания	9
Инструкция по эксплуатации	11
Блокировка пистолета	12
Устранение неисправностей	12
Характеристики	17
Комплектация	17
Список деталей устройства	18
Сертификат соответствия на взрывозащищенное оборудование	19
Гарантийный талон	20

## **!ВНИМАНИЕ! Обязательная информация по технике безопасности:**

**!ПРЕДУПРЕЖДЕНИЕ!** Электроподводка должна выполняться **ТОЛЬКО** лицензированным электриком в соответствии с местным, государственным и национальным электрическим кодом NEC/ANSI / NFPA 70, NFPA 30 и NFPA 30A, в зависимости от предполагаемого использования насоса. При необходимости следует использовать резьбовые жесткие кабелепроводы, герметичные фитинги и прокладки. Насос должен быть правильно заземлен. Неправильная установка или использование этого насоса может привести к серьезным телесным повреждениям или смерти!

**!ПРЕДУПРЕЖДЕНИЕ!** Чтобы обеспечить безопасную и правильную работу вашего оборудования, важно прочитать, понять и соблюдать все следующие предупреждения и меры предосторожности. Неправильная установка или использование этого продукта может привести к серьезным телесным повреждениям или смерти!

- **НИКОГДА** не курите рядом с насосом и не используйте насос вблизи открытого огня при прокачке легковоспламеняющейся жидкости! Возможен пожар!
- На выходе насоса следует использовать фильтр, чтобы гарантировать, что посторонний материал не будет передан в топливный бак.
- Все соединения, включая резьбовые, должны быть герметизированы соответствующим герметиком или герметизирующей лентой, чтобы свести к минимуму возможность утечки.
- Резервуары для хранения должны быть надежно закреплены, чтобы предотвратить их перемещение или опрокидывание.
- Чтобы свести к минимуму статическое электричество, используйте только статический проводящий шланг при перекачке легковоспламеняющихся жидкостей и держите заполняющее сопло в контакте с заполняемым контейнером во время процесса наполнения (металл к металлу).
- Мотор насоса оснащен тепловой защитой от перегрузки; если он перегреется, двигатель отключится, чтобы предотвратить повреждение обмоток.

**!ПРЕДУПРЕЖДЕНИЕ!** Этот продукт не должен использоваться для заправки любых типов воздушных судов.

**!ПРЕДУПРЕЖДЕНИЕ!** Этот продукт не подходит для использования с жидкостями, предназначенными для потребления человеком, или жидкостями, содержащими воду

## Монтаж

«СИРИУС» — топливный насос, предназначен для установки на бак-накопитель с помощью резьбового входного фланца, поставляемого с насосом. Насос оснащен встроенным байпасным клапаном для рециркуляции жидкости, когда насос работает с закрытым соплом.

**!ВНИМАНИЕ!** Не используйте дополнительные обратные клапаны или педальные клапаны, если они не имеют надлежащего предохранительного клапана, встроенного в них. Обратите внимание, что дополнительные обратные клапаны уменьшают скорость потока.

**!ВНИМАНИЕ!** Для снижения потерь топлива за счет испарения можно использовать крышку для удержания давления, но обратите внимание, что она снизит скорость перекачки.

**!ПРЕДУПРЕЖДЕНИЕ!** Насосы для подачи топлива «Сириус» предназначены для использования в стационарных и мобильных ёмкостях. Хотя устройства с питанием от постоянного тока являются отличным выбором для мобильных АЗС, надёжное закрепление резервуара, на котором установлен насос, имеет первостепенное значение для обеспечения безопасности при транспортировке комплекса и перекачке топлива. Закрепляйте ёмкость с топливом надёжно! Несоблюдение этого требования может привести к неконтролируемому перемещению ёмкости с насосом и топливом, что может привести к повреждению имущества, травме оператора и потенциальному пожару.

## Схема установки в резервуаре

Насос присоединяется к прогибу салазок через входной фланец. Всасывающая труба на резьбе входит в нижнюю часть входного фланца и должна опускаться на уровень как минимум в 7,5 см от дна бака. Закрепленный резервуар должен быть оснащен вентиляционной крышкой.



Рис. 1 Схема установки в резервуаре

## Материалы

- Телескопическая всасывающая труба диаметром 1" (25 мм), вытянутая на длину, которая простирается до 7,5 см от дна резервуара при ввинчивании в адаптер резервуара с адаптером резервуара, ввернутым в фланец бака (см. Диаграмму Типовой Установки).
- Герметик для резьбовых соединений, маслобензостойкий

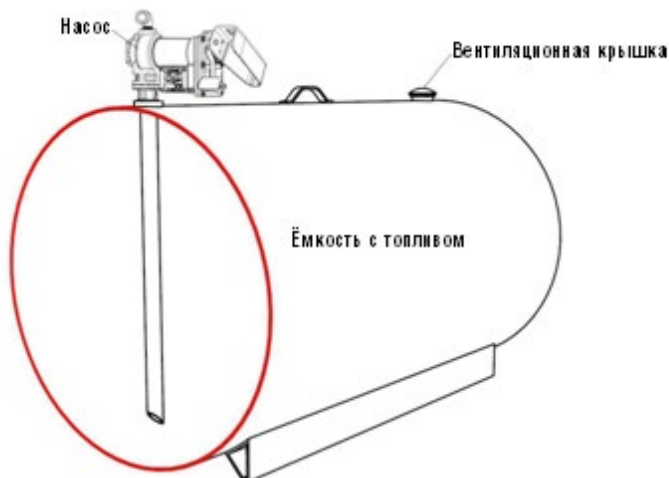

Рис. 2 Схема сборки соединителя

## Процесс установки:

1. Проденьте 1" (25мм) трубу в адаптер резервуара. Уплотните резьбу с помощью соответствующего герметика. (Рисунок 3.1)

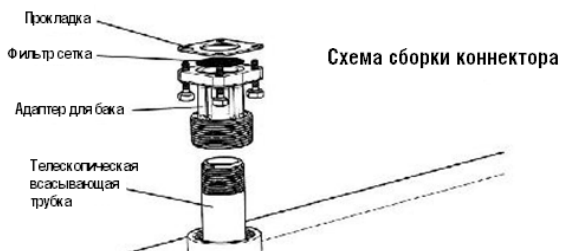
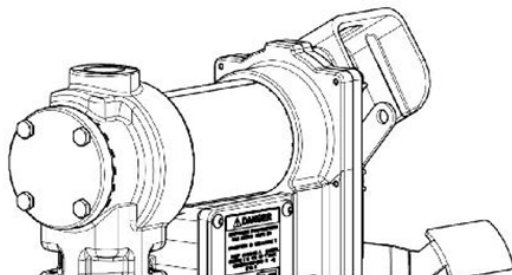
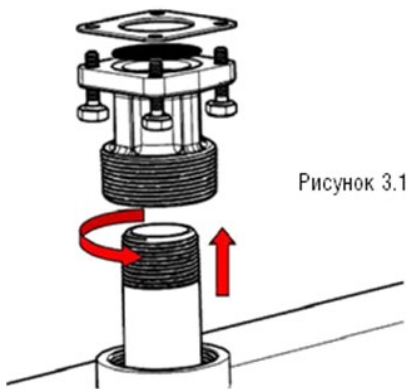

2. Вверните входной фланец (вместе с всасывающей трубой) в резервуар. Для герметизации соединения используйте маслостойкий герметик. Входной фланец должен быть закреплен надёжно и герметично (Рисунок 3.2).

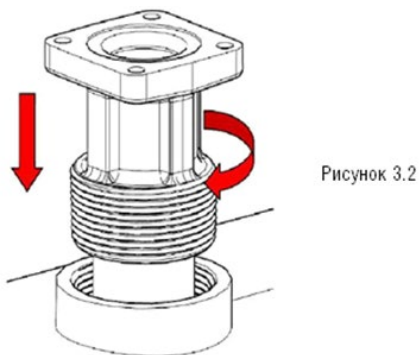

3. Установите насос на адаптер; убедитесь, что уплотнение и фильтр (сетка) установлены, как показано на рисунке. (Рисунок 3.3).

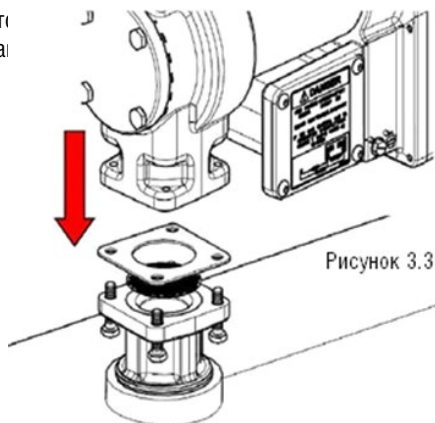

## Электрическая проводка. Подсоединение питания насоса:

**ВНИМАНИЕ!** Насосы с питанием от постоянного тока предназначены для работы в сети с напряжением 12 или 24 В постоянного тока (в зависимости от модели). Там, где это применимо, используйте прилагаемый кабель для подачи питания на насос от 12 или 24 В устройства питания постоянного тока. Для защиты провода в случае короткого замыкания на выходе аккумулятора должен быть установлен предохранитель на 30 ампер (предохранитель на 20 ампер на аккумуляторе с напряжением 24 В постоянного тока).

**ВНИМАНИЕ!** Падение напряжения в проводке зависит от расстояния от аккумулятора до насоса и диаметра сечения используемого провода. Если расстояние больше 20 см, применяйте национальные, международные или местные электрические коды, чтобы убедиться, что провод имеет нужный диаметр для такой коммутации.

## Инструкции перед началом работы с проводкой постоянного тока

Насос должен быть электрически соединен с резервуаром или каркасом транспортного средства. Чтобы электрически связать насос, удалите зеленый винт, расположенный рядом с крышкой распределительной коробки. Вставьте этот винт через проушину зеленого соединительного провода и аккуратно закрепите его на насосе. Другой конец провода должен быть лишен изоляции, а оголенный провод надежно связан с каркасом транспортного средства / прицепа или баком.

**ВНИМАНИЕ!** Не подключайте положительную или отрицательную мощность к зеленому винту или проводу, так как это может привести к пожару.

**ВНИМАНИЕ, ОЧЕНЬ ВАЖНО!** В коммутационной коробке насоса могут быть использованы провода разного цвета для отрицательной мощности (-) — чёрный или синий, в зависимости от партии, для заземления — зелёный, желтый или желтый с зелёной полосой. Положительный провод (+) всегда красный! В данной инструкции принят чёрный отрицательный и зелёный провод заземления. Обращайте внимание на цвета проводов при подведении питания на конкретном изделии.

## Инструкции по подключению питания насоса

1. Снимите крышку электрического распределительного щита насоса и выпрямите 2 провода, чтобы оголенные концы проводов были доступны снаружи распределительной коробки.
2. Вставьте изолированный кабель в отверстие NPT \* в распределительной коробке насоса.
3. Снимите 10-12 см наружного покрытия с одного конца электрического кабеля так, чтобы не повредить изоляцию черного и красного проводов внутри.
4. Ослабьте гайку-фиксатор соединительного разъема для кабеля и пропустите зачищенный конец кабеля питания через разъем для кабеля. Затяните гайку-фиксатор разъема для кабеля.
5. Снимите 1,5-2 см изоляции с концов красного и черного проводов. Используя стандартные электрические соединители проводов, подключите провода кабеля питания к проводам насоса, соответствующих цветов. Убедитесь, что ни где нет оголенных проводов и всё соединение надёжно заизолировано.
6. Сложите провода в распределительную коробку и закройте крышку, убедившись, что уплотнительная прокладка установлена на место. Убедитесь, что все винты затянуты так, что крышка распределительной коробки полностью неподвижна и герметична.

## Подключение к электрической системе автомобиля

1. Пропустите электрические провода к источнику питания системы электропитания транспортного средства, закрепляя провода по мере необходимости и защищая их от острых краев, тепла и всего, что может повредить провода.
2. Чтобы определить, является ли электрическая система автомобиля отрицательной (-) или положительной (+), проверьте маркировку батареи на клемме, которая подключена к раме транспортного средства или блоку двигателя. Таким образом вы определите какая сторона батареи заземлена. Красный провод от насоса подключается к положительному электроду аккумулятора, а черный провод от насоса подключается к отрицательному.
3. Прикрепите один конец держателя плавкого предохранителя к концу незаземленного провода. Сделайте прочное электропроводящее соединение с другим концом держателя предохранителя на незаземленной стороне аккумулятора, как можно ближе к аккумулятору. Сделайте прочное электропроводящее соединение с заземленной стороной аккумулятора и вторым проводом насоса. Рекомендуется использовать клемму аккумулятора или конец кабеля аккумулятора.
4. Проверьте все соединения, чтобы убедиться, что они подключены в соответствии с инструкциями и всеми правилами подключения электроприборов. Установите предохранитель на 30 ампер (предохранитель 20 ампер для 24 В постоянного тока) в держатель предохранителя. Подключение завершено.

**ВАЖНО!** Ни в коем случае не пытайтесь подключать насос к другим частям электрической системы автомобиля (например к прикуривателю) провода, идущие к ним, тонкие. Они могут быстро перегреться и вызвать пожар! Подключайте насос только непосредственно к источнику питания или максимально близко к нему.



## Подключение к переносным источникам питания:

1. Пропустите электрические провода к источнику питания, фиксируя провода по мере необходимости и защищая их от острых краев, тепла и всего, что может повредить провода.
2. Прикрепите один конец держателя предохранителя к красному проводу насоса, подтяните провод как можно ближе к источнику питания. Сделайте прочное электропроводящее соединение с положительной клеммой источника питания и другим концом держателя предохранителя. Создайте прочную электропроводящую связь с черным проводом насоса и отрицательной клеммой источника питания.
3. Проверьте все соединения, чтобы убедиться, что они подключены в соответствии с инструкциями и всеми правилами подключения электроприборов. Установите предохранитель на 30 ампер (предохранитель 20 ампер для 24 В постоянного тока) в держатель предохранителя. Подключение завершено.



Рисунок 4. Схема мест для подключения питания



Рисунок 5. Принципиальная схема подключения питания

## Инструкция по эксплуатации

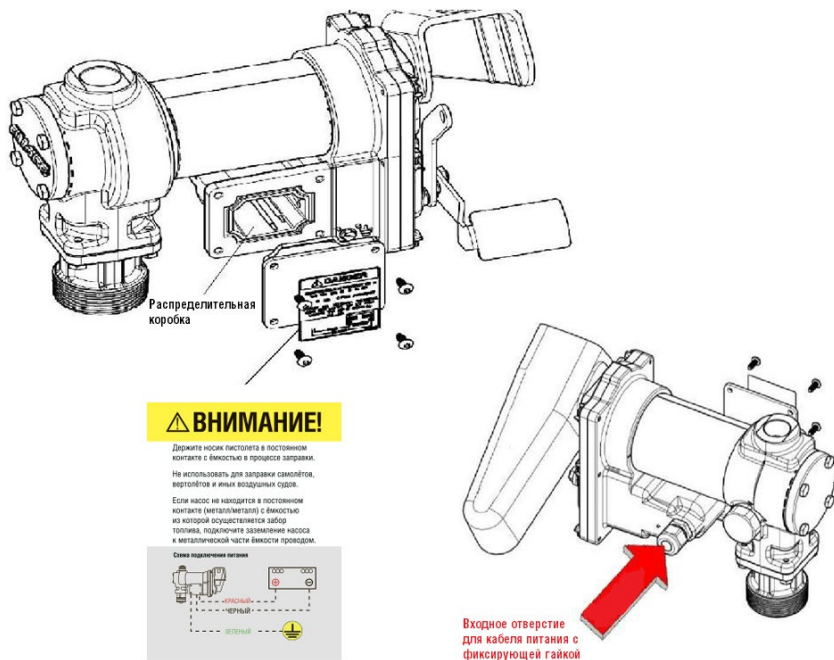
**!ПРЕДУПРЕЖДЕНИЕ!** Всегда держите сопло заправочного пистолета в контакте с заполняемой ёмкостью во время процесса наполнения, чтобы свести к минимуму возможность накопления статического электричества.

1. Если насос оборудован счётчиком, сбросьте показания до «0» (не сбрасывайте показания во время использования, так как это приведет к повреждению счетчика).

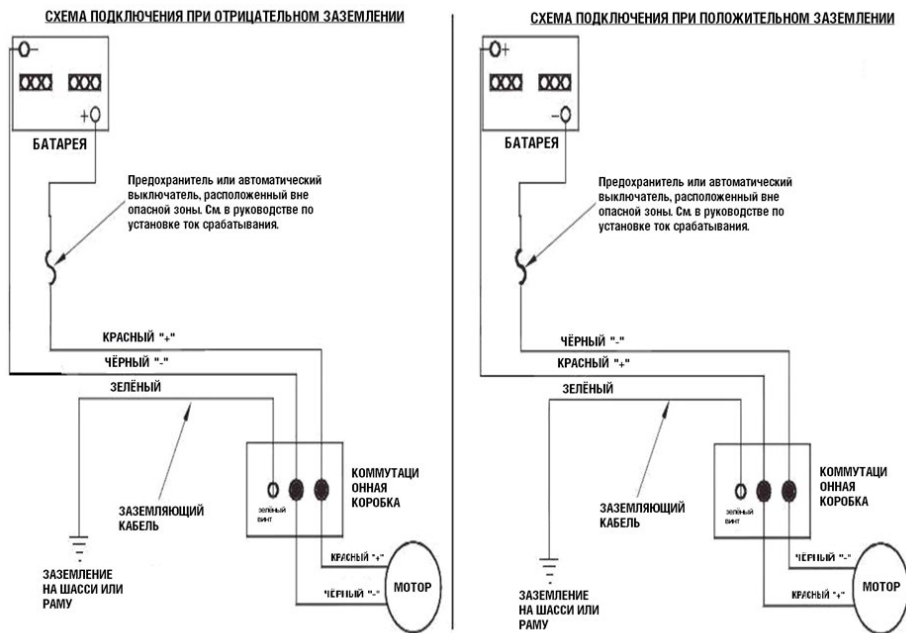
2. Снимите пистолет с держателя.

3. Переведите рычаг переключателя подачи питания в положение «ВКЛ» (ON), чтобы включить насос (рисунок 6.1).

4. Вставьте пистолет в заправляемую ёмкость.

5. Включайте и выключайте выдачу топлива посредством управляющего рычага пистолета и таким образом дозируйте выдаваемое количество топлива.

6. Переведите рычаг переключения в положение «ВЫКЛ» (OFF) (рис. 6.2), чтобы выключить насос.

7. Извлеките пистолетное сопло из заполняемой ёмкости и храните его в держателе для пистолета на насосе.



Рисунок 6.1  
Включение насоса



Рисунок 6.2  
Выключение насоса

## Блокировка пистолета

Топливораздаточный пистолет может быть надёжно заблокирован на насосе во избежание несанкционированного использования комплекса. Когда насос выключен, а раздаточный пистолет находится в держателе, вставьте замок в отверстие блокировочного рычага и пропустите его через рукоятку топливораздаточного пистолета. Закройте замок, и пистолет невозможно будет снять, а насос не активируется.

Блокировочный рычаг находится на стороне держателя пистолета на насосе и может быть отрегулирован для работы с разными видами пистолетов.

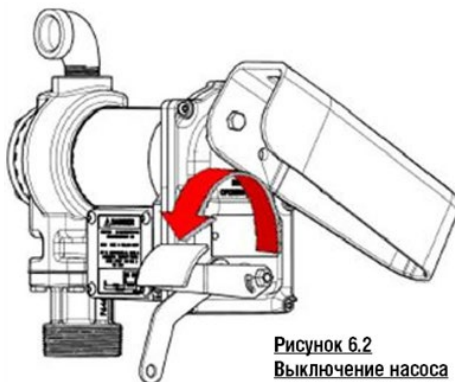

Рисунок 6.3  
Блокировка насоса

## Устранение неисправностей

Следующее руководство по устранению неполадок предоставляется, чтобы предложить базовую диагностическую помощь в случае, если вы столкнулись с ненормальным функционированием вашего продукта — насоса БелАК «Сириус» или «Сириус комплекс». Сложный ремонт и замену деталей изделия доверяйте только профессионалам. Обслуживайте насос в соответствующих ремонтных мастерских.

**!ПРЕДУПРЕЖДЕНИЕ!** НЕ открывайте и не пытайтесь ремонтировать двигатель на вашем насосе. Верните его в место покупки для обслуживания. Открытие корпуса мотора может поставить под угрозу целостность конструкции взрывозащиты и аннулирует существующую гарантию и сертификацию.

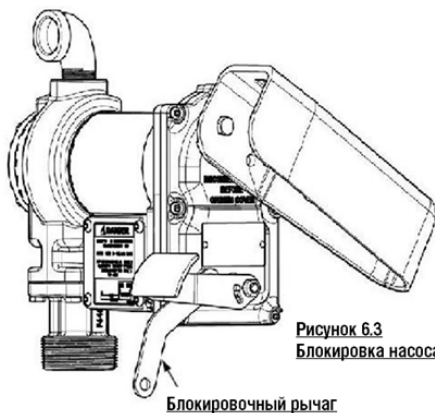
**!ПРЕДУПРЕЖДЕНИЕ!** Убедитесь, что питание насоса ПОЛНОСТЬЮ отключено до выполнения любых операций по техническому обслуживанию.

## Перечень вероятных неисправностей

Неисправность	Вероятная причина	Устранение
Насос не перекачивает топливо	1. Неисправность на линии всасывания	Проверьте наличие утечек или засоров на линии всасывания. Устраните их.
	2. Открыт перепускной клапан (байпас)	Снимите и проверьте клапан: он должен свободно перемещаться и быть свободным от мусора и загрязнений. Хорошо прочистите клапан и установите его на место. Если клапан полностью неисправен или повреждён – замените его.
	3. Лопатки заклинивают вращение перекачивающего механизма, либо слишком изношены и не создают потока топлива при вращении	Проверьте состояние лопаток насоса и прорезей для них. Лопатки не должны быть искривлены, сильно изношены. Прорези для лопаток не должны быть повреждены. Твёрдые частицы при попадании в ротор насоса могут повредить его. Обязательно используйте фильтры на всасывании! Если лопатки или ротор повреждены или сильно изношены – замените их.
	4. Высокая концентрация паров топлива в системе	Уменьшите вертикальное и горизонтальное расстояние от насоса до жидкости, и от насоса до заправляемого бака; удалите автоматический топливный пистолет и поставьте ручной.
Низкая скорость перекачки	1. Сильно загрязнён фильтр грубой очистки на всасывающем коннекторе	Снимите и очистите фильтр. При необходимости замените его на новый. <b>ОБЯЗАТЕЛЬНО</b> установите фильтр на место при сборке коннектора. Не допускается использование насоса без фильтра грубой очистки на всасывании.
	2. Неисправность на линии всасывания	Проверьте линию всасывания на наличие утечек и засоров. Устраните их. Проверьте длину всасывающей трубки. Свободный её конец должен быть погружён в жидкость. Расстояние от дна ёмкости до начала всасывающей линии должно быть 7-7,5 см. Меньшее расстояние до дна ёмкости может препятствовать нормальному всасыванию топлива
	3. Открыт или «залип» перепускной клапан (байпас)	Снимите и проверьте клапан: он должен свободно перемещаться, и быть свободным от мусора и загрязнений. Хорошо прочистите клапан и установите его на место. Если клапан полностью неисправен или повреждён – замените его.

<p>Низкая скорость перекачки.</p>	<p>4.Выход системы заблокирован</p> <p>5. Лопатки перекачивающего механизма «залипают», либо слишком изношены и не создают достаточного потока топлива при вращении</p> <p>6.Шланг выдачи топлива или топливораздаточный пистолет повреждены и дают утечку</p> <p>7.Загрязнен фильтр тонкой или грубой очистки</p> <p>8.Низкий уровень топлива в исходной ёмкости</p>	<p>Проверьте выход насоса, пистолет и шланг на наличие засоров или перегибов шланга. Проверьте работоспособность клапана топливораздаточного пистолета. Устраните выявленные неисправности.</p> <p>Проверьте состояние лопаток насоса и прорезей для них. Лопатки не должны быть искривлены, сильно изношены. Прорези для лопаток не должны иметь повреждений. Твёрдые частицы при попадании в ротор насоса могут повредить его. Обязательно используйте фильтры на всасывании! Если лопатки или ротор повреждены или сильно изношены – замените их.</p> <p>Осмотрите шланг и пистолет. При необходимости замените неисправную деталь.</p> <p>Проверьте состояние обоих фильтров (включая фильтр грубой очистки в коннекторе насоса), при необходимости очистите или замените фильтры.</p> <p>Заполните ёмкость новым топливом.</p>
<p>Насос работает медленно (низкая мощность самого насоса)</p>	<p>1.Неправильный вольтаж источника питания</p> <p>2.Лопатки заклинивают вращение перекачивающего механизма, либо слишком изношены и не создают потока топлива при вращении</p> <p>3.Неисправен мотор</p> <p>4.Неисправна проводка</p>	<p>Источник питания выдаёт не достаточное напряжение. Допустимое отклонение напряжения питания для насоса <math>\pm 10\%</math>. Замените или зарядите источник питания.</p> <p>Проверьте состояние лопаток насоса и прорезей для них. Лопатки не должны быть искривлены, сильно изношены. Прорези для лопаток не должны иметь повреждений.</p> <p>Обратитесь в сервисную мастерскую либо к продавцу, если срок гарантии на изделие ещё не истёк.</p> <p>Проверьте исправность и отсутствие повреждений электропроводки, подводящей питание к насосу, а также правильность её подключения.</p>
<p>Слишком часто перегорает предохранитель / срабатывает автоматический выключатель или срабатывает защита от перегрева.</p>	<p>1. Не срабатывает перепускной клапан</p>	<p>Снимите и проверьте клапан: он должен свободно перемещаться, и быть свободным от мусора и загрязнений. Хорошо прочистите клапан и установите его на место. Если клапан полностью неисправен или повреждён – замените его.</p>

<p>Слишком часто перегорает предохранитель / срабатывает автоматический выключатель или срабатывает защита от перегрева.</p>	<p>2. Слишком высокое напряжение питания</p> <p>3. Чрезмерный износ ротора или лопаток перекачивающего механизма.</p> <p>4. Посторонний предмет в роторной камере насоса</p>	<p>Проверьте напряжение на источнике питания, когда насос включен. Допустимое отклонение напряжения <math>\pm 10\%</math> от указанного на насосе.</p> <p>Проверьте состояние и износ ротора и лопаток. Замените их, при необходимости.</p> <p>Очистите роторную камеру от посторонних загрязнителей.</p>
<p>Мотор перегревается</p>	<p>1. Перекачивается слишком вязкая жидкость</p> <p>2. Засорен фильтр в коннекторе насоса</p> <p>3. Засор во всасывающей трубе</p> <p>4. Ротор насоса или лопатки заблокированы</p>	<p>Сократите рабочий цикл. Перекачивайте такие жидкости короткими циклами по 15 -20 минут (или менее, в зависимости от того, как будет нагреваться мотор) и давайте мотору остыть не менее 10 минут.</p> <p>Снимите и прочистите фильтр в коннекторе насоса.</p> <p>Снимите и прочистите всасывающую трубу.</p> <p>Проверьте состояние ротора и лопаток. Очистите их. В случае, если они повреждены или слишком изношены – замените.</p>
<p>Мотор насоса не запускается</p>	<p>1. Не подаётся питание на насос</p> <p>2. Неисправен предохранитель / автоматический выключатель на линии подачи питания насоса</p> <p>3. Неисправен выключатель на самом насосе</p> <p>4. Неисправен электродвигатель насоса</p> <p>5. Неисправна термозащита насоса</p>	<p>Проверьте подачу питания (источник питания правильность подключения и проводку). Устраните неисправности.</p> <p>Замените предохранитель / выключатель.</p> <p>Замените выключатель на насосе.</p> <p>Обратитесь в сервисную мастерскую, либо, если гарантия на изделие не истекла, по месту покупки для проведения гарантийного ремонта.</p> <p>Обратитесь в сервисную мастерскую, либо, если гарантия на изделие не истекла, по месту покупки для проведения гарантийного ремонта.</p>

Утечка жидкости при перекачке.	<p>1.Изношены или повреждены уплотнительные кольца</p> <p>2.Загрязнение или плохая изоляция соединений всасывающей или раздающей линии</p> <p>3.Изношено или повреждено уплотнение рабочего вала</p> <p>4.Вы пытаетесь перекачивать жидкость, для которой насос не предназначен (например воду)</p>	<p>Проверьте все уплотнительные кольца в насосе. Замените неисправные.</p> <p>Проверьте все соединения. Очистите их, нанесите новый герметик, при необходимости.</p> <p>Замените уплотнители.</p> <p>Прекратите перекачку. Используйте насос только для перекачивания жидкостей, для которых он предназначен (см. инструкцию выше).</p>
Насос гудит, но не работает.	<p>1.Неисправен мотор</p> <p>2.Сломан фиксатор ротора</p>	<p>Обратитесь в сервисную мастерскую, либо, если гарантия на изделие не истекла, по месту покупки для проведения гарантийного ремонта.</p> <p>Извлеките все осколки сломанного фиксатора и установите новый.</p>



## Характеристики

- До 75 л/мин скорость перекачки топлива
- Встроенный фильтр грубой очистки на входе
- NPT 2" (5 см) адаптер для горловин.
- Устройство для навесного замка для предотвращения несанкционированного использования.
- Подшипники в насосе не требуют смазки
- Питание от источника постоянного тока напряжением 12 или 24 Вольта (зависит от модели)
- Класс взрывозащиты двигателя Ex d IIB T4 Gb.
- Мощность насоса 265 Вт

## Комплектация

### **НАСОСЫ «СИРИУС» (БАК.11102/БАК.11103)**

- Насос – 1 шт.
- Руководство по эксплуатации – 1 шт.

### **НАСОСЫ «СИРИУС КОМПЛЕКС» (БАК.11104/БАК.11105)**

- Насос – 1 шт.
- Руководство по эксплуатации – 1 шт.
- Пистолет 1" ручной топливозаправочный – 1шт.
- 4м шланг выдачи топлива маслобензостойкий – 1шт.
- Алюминиевая труба для забора топлива с резьбой под коннектор диаметром 1" – 1 шт.

Габариты насоса: 35\*23\*13 см

## Список деталей устройства

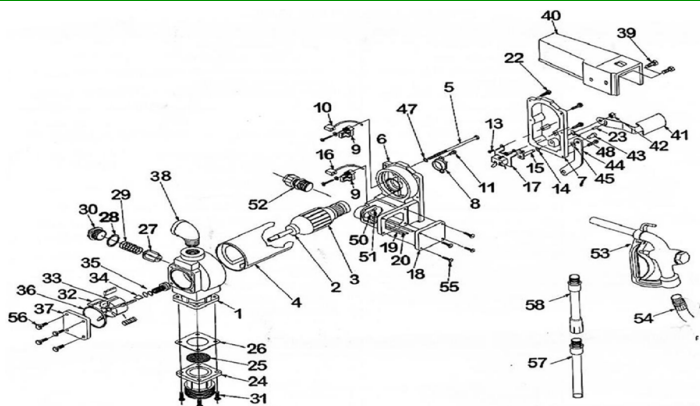

№	Наименование детали	Кол-во	№	Наименование детали	Кол-во
1	Корпус насоса	1	30	Заглушка перепускного клапана	1
2	Шариковый подшипник	2	31	1/4-20 X 3/4" винт TORX	1
3	Якорь ЭД в сборе	1	32	Лопатка	4
4	Рамка ЭД / магнитная сборка	1	33	Ротор	5
5	Сквозной болт 1/4-2" * 5"	2	34	Клин ротора	1
6	Литое основание мотора	1	35	Вал ротора	1
7	Пластина крепления выключателя с электропроводкой	1	36	Прокладка крышки ротора	1
8	Термореле (защита от перегрева)	1	37	Крышка роторной камеры	1
9	Узел держателя щетки	2	38	Г-образный выходной патрубков	1
10	Отрицательная щётка ЭД	1	39	5/16-18 X 3/4" винт TORX	1
11	#8-32 x 1/2" болт TORX	1	40	Держатель топливораздаточного пистолета	2
13	#8-32 x 3/8" болт TORX	2	41	Рычаг включения/выключения	1
14	15/16" пружинная шайба	1	42	5/15 X 18 гайка	1
15	Узел вала включения	1	43	# 14 X S/8 винт привода	1
16	Положительная щётка ЭД	1	44	Фиксатор пистолета	1
17	Линейный переключатель	1	45	1/4" пружинная шайба	1
18	Крышка коммутационной коробки	1	46	1/4" стопорная шайба	1
19	Провод питания «-»	1	48	5/16" стопорное кольцо	2
20	Провод питания «+»	1	49	Провод заземления	1
22	10-24 X 3/4" болт TORX	6	51	#8 32 X 3/8" винт заземления	1
23	5/32 X 1/2" штифт	1	52	Фиксатор кабеля	1
24	Входной фланец	1	53	Топливораздаточный пистолет	1
25	Экран (фильтр грубой очистки)	1	54	Шланг	1
26	Прокладка входного штуцера	1	55	10-24 X 5 болт TORX	4
27	Перепускной клапан	1	56	1/4-20 X 5 болт TORX	4
28	Прокладка перепускного клапана	1	57	Всасывающая труба	1
29	Пружина перепускного клапана	1	58	Удлинение всасывающей трубы	1

1-52,55,56 Полный список деталей насоса\*

\*внешний вид некоторых деталей может отличаться от представленных на схеме

GUOJIA FANGBAO



Взрывозащищенное электрооборудование

**Сертификат соответствия на взрывозащищенное оборудование**

Серийный номер: CNEC17.1409X

**Организация-изготовитель**

ООО «Метизная продукция «Ао Ченг» уезда Юнцзя»

Адрес: Уезд Юнцзя, пос. Шантан Хуан Ю

**Наименование продукта**  
**топлива**

Взрывозащищенный насос постоянного тока для перекачивания

**Модель/тип**

Ex56-12 DC12V 265W (БАК.11102 «Сириус»)

**Маркировка взрывозащиты**

Ex d IIB T4 Gb

**Товарный стандарт**

Q/AC 01-2017

**Общий сборочный чертёж**

Ex.00.00.1

**Проверка технической документации и экспертиза образцов данной продукции, подтверждает ее соответствие следующим стандартам:**

GB3836.1–2010 «Взрывоопасные среды - Часть 1: Общие требования к оборудованию»

GB3836.2–2010 «Взрывоопасные среды - Часть 2: Защита оборудования с применением взрывобезопасной оболочки «d»»

**Характеристики**1. Крепежи взрывонепроницаемой оболочки с пределом прочности на растяжение  $\geq 800$  Мпа, максимальное напряжение  $\geq 640$  Мпа.

2. Данный сертификат распространяется на следующие товары:

Ex56-12 12VDC 265W (БАК.11102 «Сириус»); Ex56-24 24VDC 265W (БАК.11103 «Сириус»)

Маркировка взрывозащиты Ex d IIB T4 Gb

3. Кабельный ввод с сальниковым уплотнением сертифицирован как взрывозащищенный с маркировкой Ex d IIC Gb, уплотнение ввода должно проходить согласно инструкции по эксплуатации.

4. Длина внешнего кабеля не менее 1 метра, свободный конец кабеля подключается к взрывобезопасной выходной коробке или оборудованию, соответствующему эксплуатационной среде.

5. Кратковременный режим: S2 – 30 мин.

**Срок действия документа** 03.05.2017 – 02.05.2022**Дата выпуска документа** 03.05.2017**Директор центра** (подпись)**Национальный инспекционный центр по контролю и надзору за качеством взрывозащищенной продукции**

Адрес: КНР, провинция Хэнань, г. Наньян, ул. Джон Дзинг Бэй, д.20

Индекс: 473008

Телефон: 0377-63258564

Факс: 0377-63208175

Сайт: <http://www.chine-ex.com>

Номер для проверки подлинности: 067908098066106172

Печать: Национальный инспекционный центр по контролю и надзору за качеством взрывозащищенной продукции

**Претензии по качеству принимаются  
по месту приобретения товара, либо:**

ООО «БелАК-Рус»

г. Санкт-Петербург, Старо-Петергофский проспект, дом 24, корпус 6, литер «А»

Тел. +7 (812) 383-99-02

E-mail: info@belak.ru

WWW.BELAK.RU

Сделано в КНР

Гарантия: 1 год.\*

**Гарантийный талон:**

Гарантия не распространяется на повреждения, вызванные несчастным случаем, неправильным использованием или неправильной установкой.

Наименование продавца

---

---

Дата продажи

---

---

Подпись продавца \_\_\_\_\_ Штамп продавца \_\_\_\_\_



№ RU Д-СН.АБ72.В.14862

№ RU Д-СН.АБ72.В.14866

\*обязательно заполнение информации в гарантийном талоне