



24.12 ШКАФ УНИВЕРСАЛЬНЫЙ МАЛЫЙ

24.13 ШКАФ УНИВЕРСАЛЬНЫЙ БОЛЬШОЙ

ТЕХНИЧЕСКИЙ ПАСПОРТ

Инструкция по эксплуатации



НАЗНАЧЕНИЕ ИЗДЕЛИЯ

Шкаф универсальный предназначен для хранения одежды, оснастки, инструмента, приспособлений, документации на рабочих местах, в гаражах, мастерских, производственных и архивных зонах.

Надёжное запираение дверей, обеспечивается ригельной системой с замком «Евролок».

Шкаф может комплектоваться полками 24.17 и ящиками 24.15.

При установке перегородки, шкаф делится на две части по вертикали и может быть укомплектован полками 24.16 и ящиками 24.14, в два ряда.

При установке Т-образной перегородки, шкаф делится на три части и может быть укомплектован полками 24.16, 24.17 и ящиками 24.14, 24.15.

ВАЖНО. Постоянное улучшение продукции торговой марки «СОРОКИН®» является долгосрочной политикой, поэтому изготовитель оставляет за собой право на усовершенствование конструкции изделий без предварительного уведомления и отражения в «Инструкции по эксплуатации».

КОМПЛЕКТ ПОСТАВКИ

1. Стенка левая 1 шт.
2. Стенка правая 1 шт.
3. Перегородка для шкафа 24.18 (поставляется отдельно)
4. Дверь левая 1 шт.
5. Дверь правая 1 шт.
6. Полка 24.17 (поставляется отдельно)
7. Основание 1 шт.
8. Крышка 1 шт.
9. Стенка задняя 2 шт.
10. Ящик 24.15 (поставляется отдельно)
11. Перегородка Т-образная 24.19 (поставляется отдельно)
12. Ящик 24.14 (поставляется отдельно)
13. Замок F-90 1 шт.
14. Полка 24.16 (поставляется отдельно)
15. Ригель 1 шт
16. Накладка основания 1 шт
17. Накладка крышки 1 шт
18. Усилитель задней стенки 2 шт
19. Комплект метизов 1 шт

20. Инструкция по эксплуатации 1 шт
21. Упаковка изделия 1 шт

ОСНОВНЫЕ ТЕХНИЧЕСКИЕ ХАРАКТЕРИСТИКИ

Номер по каталогу	24.12	24.13
Максимальная нагрузка на шкаф, кг	350	
Габаритные размеры ВхШхГ, мм	1000х950х500	1950х950х500

ПОРЯДОК СБОРКИ

1. Аккуратно вскройте упаковку.

ВНИМАНИЕ! Распаковав изделие, убедитесь в наличии всех деталей, согласно комплекту поставки. При отсутствии или поломке какой-либо детали немедленно свяжитесь с продавцом.

2. Шкаф поставляется в разобранном виде. Обратите внимание, что полки, ящики и перегородки заказываются отдельно от корпуса шкафа!
3. Сборку производите в нижеследующей последовательности.

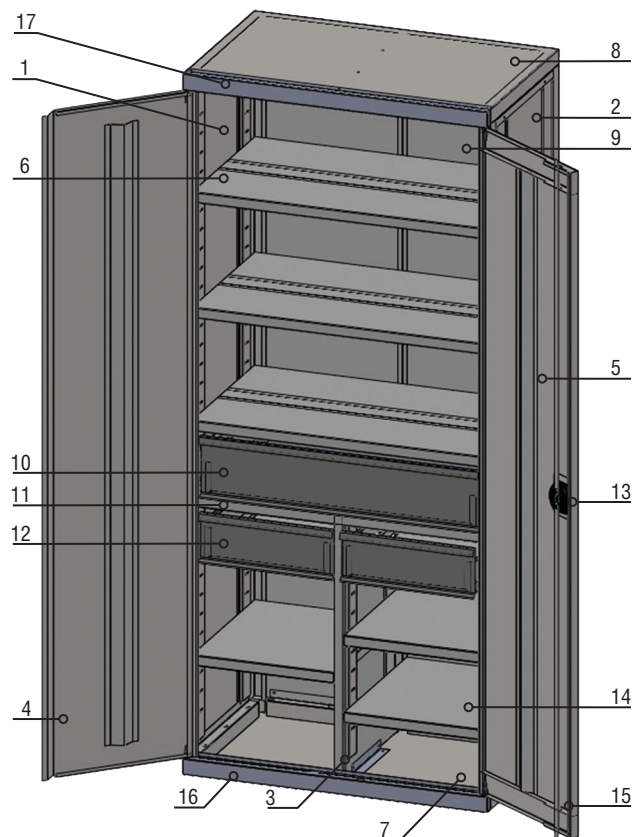

Накладка крышки (17)

Шаг 1

С помощью саморезов Ø4,2 соберите корпус шкафа (поз.1, 2, 7, 8 и 9, см. рис.1).

ВАЖНО. Перед установкой накладок выровняйте диагонали корпуса и затяните винты М6х16 в углах на фасаде шкафа.

ВНИМАНИЕ! Накладки отличаются!

ВАЖНО. Отмеченные отверстия указывают верх стенок.

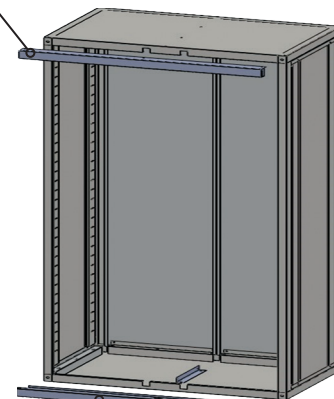

Накладка основания (16)

Шаг 2

С помощью винтов М6х16 закрепите усилители задних стенок.

Усилитель задней стенки (18)



Рисунок 1 – Комплектация шкафа

Шаг 3

С помощью саморезов Ø4,2 закрепите стенку среднюю (3, см. рис. 1).

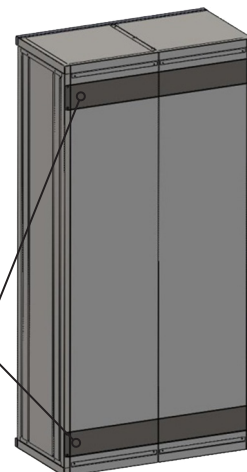
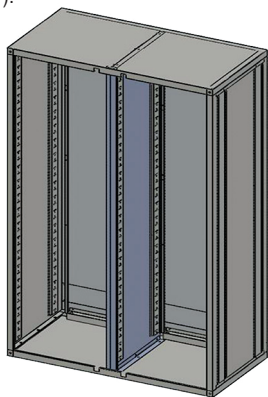

Шаг 4

С помощью кронштейнов полок, винтов М4 и гаек М4 установите и закрепите Т-образную перегородку (11, см. рис. 1).

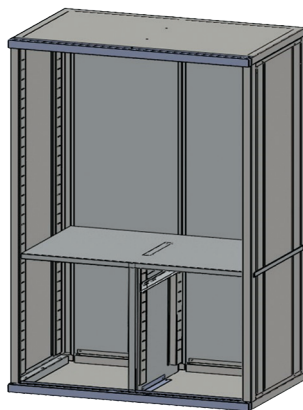

Шаг 5

С помощью саморезов Ø6,3 закрепите направляющие для ящиков (10 и 12, см. рис. 1).

ВНИМАНИЕ! При размещении ящиков 24.14 на одном уровне, направляющие ящиков на средней стойке необходимо крепить винтами М4х20(25) с увеличенными шайбами и самоконтрящимися гайками. Не допускайте чрезмерного затягивания винтов во избежание деформации профиля центральной стойки.

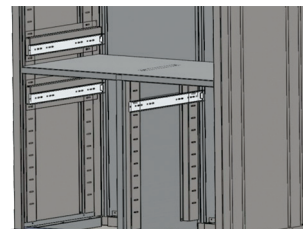

Шаг 6

Установите ящики (10 и 12, см. рис. 1).

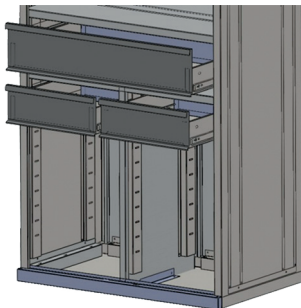

Шаг 7

С помощью кронштейна полки установите полки (6 и 14, см. рис. 1).

Установка кронштейна полки



Установка полки без наклона



Установка полки под наклоном

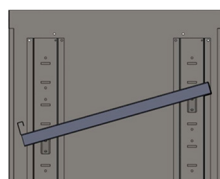

Шаг 8

Установите двери на предустановленные установочные винты.

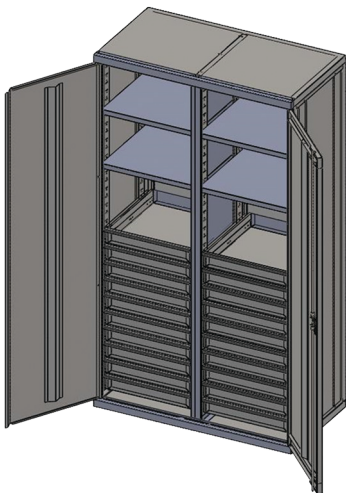

Шаг 9

Проверьте, работу заранее установленного запирающего механизма.



Схема извлечения ящика

РЕКОМЕНДАЦИИ ПО УХОДУ И ОБСЛУЖИВАНИЮ

1. Периодически проверяйте надёжность крепления всех частей изделия.
2. При сборке обязательно используйте гровер-шайбы, идущие в комплекте крепежа. Это позволит избежать самопроизвольного раскручивания гаек и болтов.
3. Периодически проводите смазку всех полозьев.

ТРЕБОВАНИЯ БЕЗОПАСНОСТИ

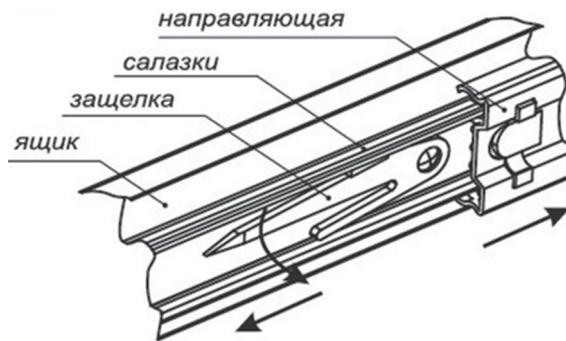
1. Не выдвигайте одновременно все ящики.
2. Не становитесь и не садитесь на изделие.
3. Используйте изделие только на ровной поверхности.
4. При установке обязательно крепите шкаф к стене или полу. Крепёж выбирайте исходя из материала стены.

ВНИМАНИЕ! Превышение номинальной нагрузки на изделие может привести к его повреждению!

Максимальная распределённая нагрузка:

- на полку шкафа не должна превышать 50 кг.
- на выдвинутой ящик шкафа не должна превышать 30 кг.

Продавец берёт на себя следующие гарантийные обязательства:

1. На данный инструмент распространяется гарантийный срок 12 месяцев со дня продажи через сеть фирменных магазинов.

2. В целях определения причин отказа и/или характера повреждений инструмента производится техническая экспертиза в сроки, установленные законодательством. По результатам экспертизы принимается решение о возможности восстановления инструмента или необходимости его замены.

Все вышперечисленные обязательства применяются только к изделиям, представленным в представительстве Компании в чистом виде и сопровождаемые документом со штампом, подтверждающим дату покупки.

Гарантия распространяется на все полозья, которые делают невозможным дальнейшее использование инструмента и вызваны дефектами изготовителя, материала или конструкции.

Гарантия не распространяется на повреждения, возникшие в результате естественного износа, несоблюдения рекомендаций по техническому обслуживанию или правил безопасности, неправильного использования или грубого обращения, а также изделия, имеющие следы несанкционированного вмешательства в свою конструкцию лиц, не имеющих специального разрешения на проведение ремонтных работ.

Координаты гарантийной службы: +7(495) 363-91-00, 8(800)333-40-40, tool@sorkin.ru

С требованиями безопасности, рекомендациями по уходу и условиями гарантии ознакомлен и согласен.

Претензий к внешнему виду и комплектности поставки не имею.

Подпись покупателя: _____

Подпись продавца: _____

Номер изделия: _____

Дата продажи: « _____ » _____ 20 _____ г.

