

СТЕНД ДЛЯ ЗАМЕНЫ ТРАНСМИССИОННОЙ ЖИДКОСТИ В АКПП 11.72

СОРОКИН®
ИНСТРУМЕНТ С ИМЕНЕМ



ТЕХНИЧЕСКИЙ ПАСПОРТ

ИНСТРУКЦИЯ ПО ЭКСПЛУАТАЦИИ

СОДЕРЖАНИЕ

Назначение изделия	2
Комплект поставки	4
Основные технические характеристики	7
Устройство изделия	8
Подготовка к работе	12
Порядок работы	13
Рекомендации по уходу и обслуживанию.	19
Требования безопасности.	20
Гарантийные обязательства	22
Отметки о ремонте	23

Стенд для замены трансмиссионной жидкости в АКПП предназначен для обслуживания АКПП большинства существующих автомобилей и обеспечивает практически полную замену старой трансмиссионной жидкости на новую. Соединение с системой производится посредством специальных адаптеров, входящих в комплект установки.

Для обеспечения правильной работы трансмиссии и её долговечности необходимо поддерживать оптимальный уровень жидкости и обновлять её по мере использования. Срок эксплуатации трансмиссионной жидкости во многом зависит от возраста и пробега автомобиля, а также условий его эксплуатации. Рекомендуется менять трансмиссионную жидкость через каждые 20-25 тыс. километров пробега.

В особенности это относится к старым автомобилям, имеющим сильно изношенную трансмиссию, которая работает в жёстких условиях. Кроме того, часть масла остается в гидротрансформаторе, корпусе клапанов, насосе и других полостях трансмиссии, поэтому вручную можно сменить только половину используемого объёма, то есть происходит только частичное обновление трансмиссионной жидкости, а не её полная замена, как в случае использования стенда.

ВАЖНО. Постоянное улучшение продукции торговой марки «СОРОКИН®» является долгосрочной политикой, поэтому изготовитель оставляет за собой право на усовершенствование конструкции изделий без предварительного уведомления и отражения в «Инструкции по эксплуатации».

НАЗНАЧЕНИЕ ИЗДЕЛИЯ

Возможности изделия:

- контроль давления в АКПП по манометру,
- визуальный контроль качества жидкости в АКПП/из АКПП,
- переключение установки в режим «Кольцо-Рецикл» при окончании жидкости в ёмкости установки.
- полная замена старой трансмиссионной жидкости на новую;
- промывка АКПП;
- возможность забора новой жидкости из любой внешней емкости;
- визуальный контроль качества жидкости по смотровым трубкам.

ВНИМАНИЕ: установка рассчитана и на применение специальных промывочных жидкостей.

КОМПЛЕКТ ПОСТАВКИ

1. Стенд в сборе	1	шт.
2. Комплект соединительных адаптеров и шлангов	1	к-т.
3. Соединительный шланг (126 мм x1/2")	2	шт.
4. Технический паспорт и инструкция по эксплуатации	1	шт.
5. Упаковка изделия	1	шт.

КОМПЛЕКТ ПОСТАВКИ

СОРОКИН®
ИНСТРУМЕНТ С ИМЕНЕМ



Рисунок 1 – Комплект поставки

ВНИМАНИЕ! Распаковав изделие, убедитесь в наличии всех деталей, согласно комплекту поставки. При отсутствии или поломке какой-либо детали немедленно свяжитесь с продавцом.

Комплект соединительный адаптеров

№ серии	Вид	Кол-во	№ серии	Вид	Кол-во
AX-8701		1	AX-8716		1
AX-8702		1	AX-8717		1
AX-8703		1	AX-8718		1
AX-8704		1	AX-8719		1
AX-8705		1	AX-8720		1
AX-8706		1	AX-8721		1
AX-8707		1	AX-8722		1
AX-8708		1	AX-8723		1
AX-8709		1	AX-8724		1
AX-8710		1	AX-8725		1
AX-8711		1	AX-8740		1
AX-8712		1	AX-8741		1
AX- (8713-8714)		1	AX-8742		1
AX-8715		1	AX- (8743-8746)		1
			AX-8747		1

ОСНОВНЫЕ ТЕХНИЧЕСКИЕ ХАРАКТЕРИСТИКИ

Номер по каталогу	11.72
Рабочее давление воздуха, атм	6 – 7
Температура жидкости слива, °С	40...60
Диаметр штуцера, мм	12,7
Шланг (впуск, выпуск), мм	2-шланга: красный и черный (длина 2480, диаметр 12,7)
Манометр:	2 шт., Диаметр-70 мм, 0 - 7 бар
Система емкостей:	2 емкости (для новой и отработанной), 30 л
Аксессуары:	Комплект адаптеров, шланги
Вес нетто, кг	35
Вес брутто, кг	37,6
Габариты в упаковке ДхШхВ, мм	590x420x1000



Рисунок 2 - Устройство изделия

УСТРОЙСТВО ИЗДЕЛИЯ

№	Наименование	Кол-во
1	Крышка	1
2	Шайба прорезиненная	1
3	Манометр, 16kgs/228PSI	1
4	Манометр, 16kgs/228PSI	1
5	Скоба манометра	2
6	Винт, PCF10-02	3
7	Винт, PCF8-02	1
8	Подрубок, PL12-02	4
9	1/4" Подрубок (Cu)	2
10	PU Шланг, Ø12	2
11	Тройник, PD10-02	4
12	Адаптер компрессорный	1
13	1/4" Штуцер, SM20	3
14	1/4" Разъём, PC8-02	1
15	1/4" Разъём, PC10-02	5
16	Разъём, PL8-02	2
17	Разъём, PL10-04	6
18	Тройник с переключателем (Cu)	2

№	Наименование	Кол-во
19	Втулка переходника	2
20	Переходник	2
21	Регулятор давление	1
22	Тройник, PD8-02	1
23	Штуцер, PL10-02	2
24	Крышка фильтра	1
25	Фильтр	2
26	Амортизирующий элемент	1
27	Пневмонасос в сборе	1
28	Корпус стенда	1
29	Кронштейн	2
30	Колеса с механизмом стопорения	2
31	Винт, М8	16
32	1/4" Переходник, SF20	3
33	1/4" Переходник, PM20	3
34	Комплект соединительных шлангов (красный-1 шт, черный-1шт.)	2

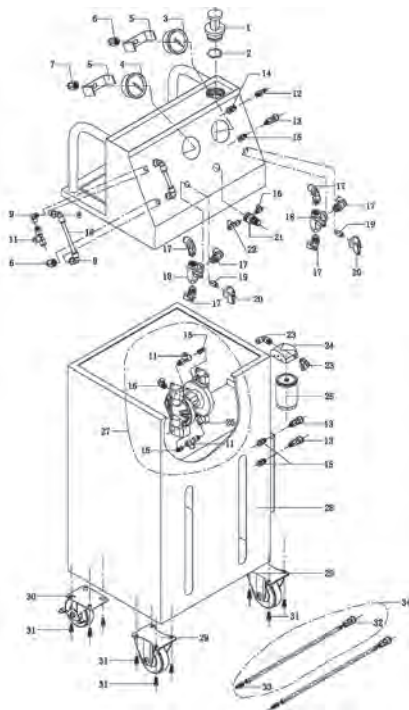

Рисунок 3 – Устройство изделия в сборе

УСТРОЙСТВО ИЗДЕЛИЯ

1. Уровнемер для отработанной жидкости
2. Уровнемер для новой жидкости
3. Манометр воздушный
4. Крышка заливной горловины
5. Манометр жидкостный
6. Переключатель обратной линии «заправка - рециркуляция»
7. Переключатель напорной линии «давление - рециркуляция»
8. Регулятор давления воздуха
9. Разъём для подключения шланга заливки свежей жидкости
10. Разъём подключения пневмолинии
11. Быстроразъёмное соединение для подключения шланга обратной магистрали
12. Быстроразъёмное соединение для подключения напорного шланга
13. Шкала уровнемера
14. Указатель уровня в резервуаре для отработанной жидкости
15. Шкала уровнемера
16. Указатель уровня в резервуаре для новой жидкости

1. Установите транспортное средство при помощи подъёмника на рабочую высоту или примените иной безопасный способ установки транспортного средства, в хорошо вентилируемом помещении.
2. Закрепите автомобиль и выключите двигатель.
3. Убедитесь, что температура жидкости в АКПП автомобиля соответствует рабочей. Для качественной замены её необходимо прогреть.
4. Согласно схеме на (рисунок 4) найдите входное отверстие на радиаторе трансмиссии и точку слива трансмиссионной жидкости в коробке передач.
5. Расположите стенд вблизи автомобиля в месте, где будет обеспечен доступ к необходимым узлам автомобиля, и установка не будет мешать оператору.
6. Расположите воздушный компрессор, трансмиссионные жидкости и чистящие растворители рядом с установкой.

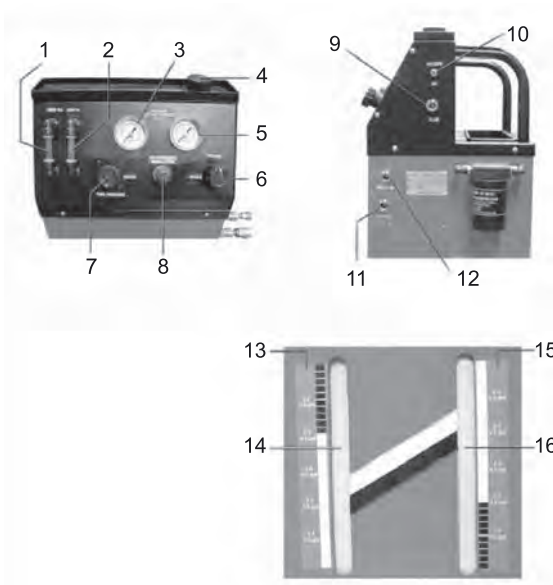
ВНИМАНИЕ! Двигатель машины нельзя заводить в закрытом гараже или другом изолированном помещении, если в нём отсутствует система вытяжки выхлопных газов.. Угарный газ, выделяющийся при работе двигателя в закрытом помещении, смертельно опасен. Первые симптомы отравления угарным газом: слабость, головная боль, головокружение или тошнота. При первых же признаках немедленно прекратите работу и выйдите на свежий воздух.

ПОРЯДОК РАБОТЫ



Рисунок 4 - Схема процесса цикла очистки

Цикл очистки

1. Отсоедините обратную линию трансмиссионной жидкости от радиатора охлаждения и от коробки передач.
2. Подсоедините чёрный шланг установки (обратная линия) к быстроразъемному соединению выхода жидкости на коробке передач (возможно, понадобятся переходники или соединители из прилагаемого комплекта). Другой конец черного шланга подсоедините к быстроразъемному соединению обратной линии на установке. См. рисунок 4.
3. Подсоедините красный шланг (напорная линия) одним концом к быстроразъемному соединению напорной линии установки, другим - к быстроразъемному соединению для входа жидкости на радиаторе охлаждения коробки передач.
4. Возьмите один из шлангов для очистки из прилагаемого комплекта, подсоедините его к разъёму для заливки свежей жидкости в установку. Другой конец шланга поместите на дно ёмкости с промывной жидкостью.

5. Поверните левый переключатель «Pressure-Recycle» в положение «Pressure» («Давление»).
6. Поверните правый переключатель «Filing-Recycle» («Заправка-Рециркуляция») в положение «Filing» («Заполнение»).
7. Подсоедините шланг воздушного компрессора к быстроразъемному соединению входа сжатого воздуха на установке.
8. Откройте регулятор давления воздуха, смотрите при этом на показания манометра давления воздуха на установке, и установите давление воздуха на значении в пределах от 3...6 бар (сверьтесь с величиной давления, рекомендуемой в руководстве по эксплуатации автомобиля). Промывочная жидкость подается в АКПП.
9. Установите левый переключатель в положение «Recycle» («Рециркуляция»).
10. Установите правый переключатель в положение «Recycle» («Рециркуляция»).
11. Включите мотор автомобиля и приступите к процессу очистки. Это займет пять минут. Во время процесса наблюдайте за течением жидкости с помощью уровня.
12. Через 5 минут выключите двигатель автомобиля.
13. Отсоедините пневмолинию.
14. Приступайте к циклу замены жидкости

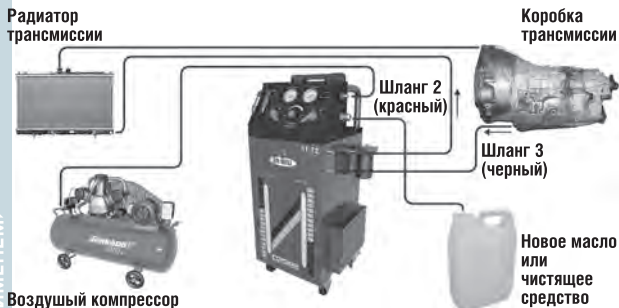
ПОРЯДОК РАБОТЫ



Рисунок 5 - Схема процесса замены масла

Цикл замены жидкости

1. Оставьте черный шланг (обратный) и красный шланг (напорный) соединенными таким же образом, как описано в предыдущем пункте инструкции, только отсоедините шланг от быстроразъемного соединения входа для свежей трансмиссионной жидкости.
2. Обратитесь к руководству по эксплуатации автомобиля, чтобы уточнить рекомендуемый производителем тип и количество трансмиссионной жидкости для АКПП.
3. Откройте заглушку для заливки жидкости на установке и залейте необходимое количество жидкости для АКПП. Количество заливаемой жидкости отображается на шкале уровнемера резервуара для свежей жидкости.
4. Установите левый переключатель в положение «Pressure» («Давление»).
5. Установите правый переключатель в положении «Recycle»

(«Рециркуляция»).

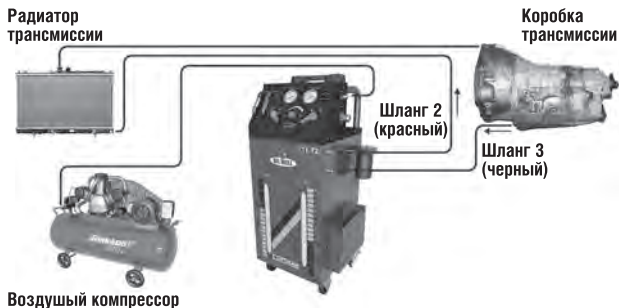
6. Подсоедините шланг воздушного компрессора к быстроразъёмному соединению для сжатого воздуха на установке.
7. Открывайте регулятор давления воздуха установки, наблюдая при этом за значениями давления на манометре сжатого воздуха, давление воздуха должно установиться в пределах 3...6 бар. Воздух нагнетает свежую жидкость в АКПП, а отработанная жидкость при этом сливается в специальный резервуар (во время процесса следите за уровнемерами свежей и отработанной жидкости). Отработанная и свежая жидкости должны течь с одинаковой скоростью. При необходимости, отрегулируйте эти скорости путем изменения давления воздуха.
8. Включите двигатель автомобиля и следите за течением жидкости с помощью уровнемеров свежей и отработанной жидкостей. Когда цвет жидкостей в обеих трубках уровнемеров станет одинаковым, процесс закончен. В процессе замены трансмиссионной жидкости переключайте передачи последовательно, начиная с первой. Каждую передачу удерживайте в течение прим. 10 секунд.
9. Выключите мотор автомобиля и отсоедините воздушный шланг от установки.
10. Подсоедините обратный шланг к выходному отверстию жидкости на АКПП, а второй его конец — к входному отверстию на охлаждающем радиаторе. Надёжно закрепите хомуты.

Слив отработанной жидкости

1. Используя соединительный шланг из набора, соедините быстроразъёмное соединение для входа свежей жидкости на установке с быстроразъёмным соединением обратной линии, см. рисунок 6.
2. Подсоедините чёрный шланг к быстроразъёмному соединению для подключения нагнетательной линии. Другой конец черного шланга поместите в соответствующий резервуар.

ПОРЯДОК РАБОТЫ



Рисунок 6 – Схема процесса слива отработанного масла из стенда

3. Установите левый переключатель в положение «Pressure» («Давление»).
4. Установите правый переключатель в положение «Filing-Recycle» («Заправка-Рециркуляция») в положение «Filing» («Заполнение»).
5. Подсоедините шланг воздушного компрессора к быстроразъёмному соединению входа сжатого воздуха на установке.
6. Отрегулируйте положение регулятора давления сжатого воздуха до значения давления в пределах от 3...6 бар, значение давления воздуха отображается на манометре. Следите за течением отработанной жидкости по уровнемеру.
7. После того, как вся отработанная жидкость слита из внутреннего резервуара для отработанной жидкости в установке, отсоедините воздушный шланг и остальные шланги.
8. Утилизируйте отработанную гидравлическую жидкость и растворитель-очиститель согласно местным правилам охраны окружающей среды.



Рисунок 7 – Общая схема цикла очистки

РЕКОМЕНДАЦИИ ПО УХОДУ И ОБСЛУЖИВАНИЮ

1. Тщательно просушивайте все шланги, которые использовались при замене масла.
2. Размещайте установку на ровной твёрдой горизонтальной поверхности.
3. Не оставляйте установку надолго под открытыми лучами солнца.
4. Закончив замену масла, сверните «красный» и «черный» шланги и поместите их в боковой карман стенда. Комплект адаптеров положите обратно, на своё место. Храните кейс-ящик в задней верхней части стенда.
5. Перед каждым использованием удалите конденсат из компрессора. Рекомендуется устанавливать водный фильтр.
6. Если поток жидкости, проходящий через стенд становится очень медленным, несмотря на высокое давление, поменяйте масляный фильтр (25, рис. 2).

1. При работе с трансмиссионной жидкостью необходимо соблюдать следующие основные правила безопасности:
2. Избегать любых операций, в результате которых эти жидкости или их пары могут попасть в полость рта;
3. Пролитую жидкость смыть водой, помещение проветрить;
4. Загрязненную жидкостью одежду снять, высушить вне помещения, выстирать.
5. Не подогревайте агрегаты автомобиля открытым пламенем.
6. Держите рабочее место чистым и свободным от посторонних предметов. Загромождение рабочего места приводит к несчастным случаям и повреждениям оборудования.
7. Не допускайте попадание соединительных шлангов установки и адаптеров на горячие части автомобиля во избежание их повреждения!
8. Сравните давление в установке после окончания работы.
9. Трансмиссионная жидкость не должна ни в коем случае попадать в ёмкости для питьевой воды. Следует исключать контакт детей с жидкостью.
10. **ВНИМАНИЕ!** Опасность отравления! Не разрешайте детям находиться рядом с местом работы данного прибора. Не позволяйте им прикасаться к данным приборам, инструментам или шлангам.
11. **Хранение.** После работы не оставляйте на открытом воздухе, поскольку это может привести к образованию ржавчины. Всегда запирайте оборудование и инструменты и держите вне досягаемости детей.
12. **Содержание инструментов.** Осматривайте шнуры, шланги инструмента и брандспойты периодически и, если заметите повреждения, замените их, или отремонтируйте в мастерской.
13. Не превышайте рекомендованное давление свыше 10 атм.
14. Работайте исключительно в хорошо проветренном помещении.
15. Работу осуществляйте в специальной одежде, с защитными очками и перчатками.

ТРЕБОВАНИЯ БЕЗОПАСНОСТИ

16. Не допускайте прямого попадания жидкости в глаза.
17. Всегда следите за тем, что Вы делаете. Не управляйте приборами, если Вы чувствуете, что устали.
18. Сменные части и принадлежности. Обслуживая, используйте только оригинальные сменные части. Использование любых других частей будет являться основанием для отказа в гарантийном обслуживании. Используйте принадлежности (насадки, адаптеры, переходники и подобные предметы), предназначенные только для данного вида, марки, артикула оборудования.
19. Не допускается работа на данном оборудовании лиц, находящихся в состоянии алкогольного или наркотического опьянения. Принимая медицинские препараты, внимательно ознакомьтесь с описанием побочных действий, поскольку ряд препаратов замедляет естественные реакции и вызывает снижение внимания. Если Вы испытываете сомнения о побочных действиях препаратов, не пользуйтесь оборудованием.

ООО «СОРОКИН® и К°», действуя на основании закона РФ «О защите прав потребителей», берёт на себя следующие обязательства:

1. На данный инструмент распространяется гарантийный срок 12 месяцев со дня продажи через сеть фирменных магазинов.

2. Срок службы изделия составляет 5 лет.

3. В целях определения причин отказа и/или характера повреждений инструмента производится техническая экспертиза в сроки, установленные законодательством. По результатам экспертизы принимается решение о возможности восстановления инструмента или необходимости его замены.

Все вышеперечисленные обязательства применяются только к изделиям, предоставленным в представительство Компании в чистом виде и сопровождаемые паспортом со штампом, подтверждающим дату покупки.

Гарантия распространяется на все поломки, которые делают невозможным дальнейшее использование инструмента и вызваны дефектами изготовителя, материала или конструкции.

Гарантия не распространяется на повреждения, возникшие в результате естественного износа, несоблюдения рекомендаций по техническому обслуживанию или правил безопасности, неправильного использования или грубого обращения, а также изделия, имеющие следы несанкционированного вмешательства в свою конструкцию лиц, не имеющих специального разрешения на проведение ремонтных работ.

Координаты гарантийной службы:

(495) 363-91-00, tool@sorokin.ru

СОРОКИН®
ИНСТРУМЕНТ С ИМЕНЕМ

ОТМЕТКИ О РЕМОНТЕ

С требованиями безопасности, рекомендациями по уходу
и условиями гарантии ознакомлен и согласен.

Претензий к внешнему виду и комплектности поставки не имею.

Подпись покупателя: _____

Подпись продавца: _____

Номер изделия: _____

Дата продажи: « _____ » _____ 20 _____ г.

Дата поступления изделия: « _____ » _____ 20 _____ г.

Ремонт является: гарантийный послегарантийный
(ненужное зачеркнуть)

Был произведен ремонт:

Изделие из ремонта получил: _____ (подпись) _____ (расшифровка подписи)

Дата получения изделия: « _____ » _____ 20 _____ г.

Дата поступления изделия: « _____ » _____ 20 _____ г.

Ремонт является: гарантийный послегарантийный
(ненужное зачеркнуть)

Был произведен ремонт:

Изделие из ремонта получил: _____ (подпись) _____ (расшифровка подписи)

Дата получения изделия: « _____ » _____ 20 _____ г.

Дата поступления изделия: « _____ » _____ 20 _____ г.

Ремонт является: гарантийный послегарантийный
(ненужное зачеркнуть)

Был произведен ремонт:

Изделие из ремонта получил: _____ (подпись) _____ (расшифровка подписи)

Дата получения изделия: « _____ » _____ 20 _____ г.

